



De strijd om de grootste machine die de ontwikkeling van de landbouwmachines beheerst, moet ons niet afhouden van de talrijke landbouwers die nog kleinschalige bedrijven bezitten. JOSKIN heeft de eer om u een gamma van producten aan te bieden dat aan de behoeften en verwachtingen van elke gebruiker beantwoordt.

Met het oog hierop voegt JOSKIN een nieuw model aan zijn gamma van SIROKO stalmeststrooiers toe: de S4008/8V.

Ontworpen op basis van het kleinste bestaande model in zijn gamma, de S4010/9V, beschikt hij over hetzelfde onderstel en dezelfde baklengte (4 m) maar zijn **bakhoogte werd met 24 cm verlaagd om 85 cm te bereiken**. De twee afneembare verticale strooiwalsen met 3,5 spiralen hebben een hoogte van 1.500 mm en een diameter van 820 mm, en blijven uitgerust met **beitels uit HARDOX 450 staal** en **beweegbare schoepen** aan hun basis om de strooikwaliteit te behouden die op het hele gamma aangeboden wordt.

Met deze configuratie biedt hij niet alleen een perfecte **stabiliteit**, zelfs in bergachtige gebieden, maar ook een groter **gemak bij het laden**. Zijn **capaciteit** bereikt toch zo'n **8 m³**.

Zoals voor de rest van het SIROKO gamma zijn verschillende opties verkrijgbaar, zoals de hydraulische dichte doseerschuij, aluminium of houten opzetschotten van 250 mm alsook een PVC bescherming van de bovenstrookplaat.

Zelfs als deze SIROKO het kleinste model is van het programma JOSKIN stalmeststrooiers, geniet het natuurlijk van dezelfde afwerkingskwaliteit en zorg bij de vervaardiging en ontwikkeling van al onze producten.



Standaard uitrusting:

- Smalle monocoque strooier
- Walterscheid aftakas met breekboutbeveiliging
- Volledig gegalvaniseerde laadbak
- Buitentoeegangsladder
- Gestandaardiseerde seriefabricage
- Dwarsdisselvering door parabolische veerbladen
- Doorlopende lasnaden op de laadbak
- Vastgebout vlak trekoog (Ø 50 mm) (kleine schroefplaat)
- Laadbak uit HLE 550 staal + bovenstrookplaat uit rechthoekige balk
- Hydraulische zijsteunpoot (DW)
- Gelast voorschot met beschermingsrooster
- Hydraulische remmen
- 2 scheepvaartkettingen (Ø 14 mm)
- Kokerverlichting
- Omkering van de draairichting van de bodemketting door de olieaansluitingen bij de motoruitgang te verwisselen
- Wielen 400R22.5 cover
- Debietregelaar met uitgebalanceerde druk
- 2 verticale strooiwalsen (Ø 820 mm) in een spiraal op Ø 140 mm buis
- 1.000 omw/min aftakas - draaisnelheid van de strooiwalsen: 423 omw/min
- Afneembare strooiwals met 3,5 spiralen
- Hoogte van de strooiwals: 1.500 mm
- Beweegbare schoepen aan de basis
- Afneembare beitels uit HARDOX 450 staal

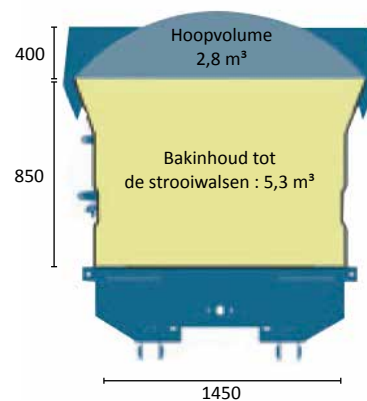
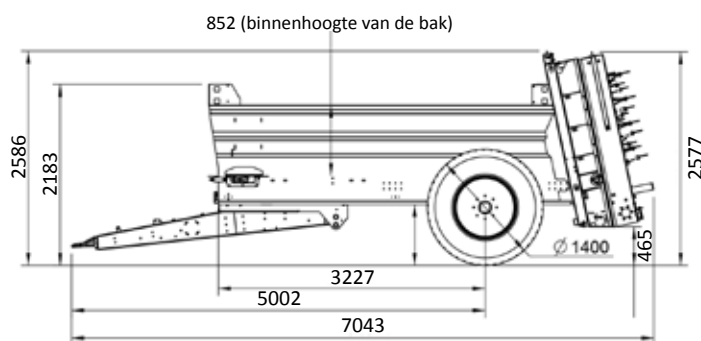

Ref.	Model	Nuttige lading op het veld (t)	Binnenafmetingen van de bak (m)				Bakinhoud vóór deur (m³)	Stalmest-volume vóór deur (m³)	Stalmest-volume tot de strooiwalsen (m³)	As: □ (mm) - spoor (mm) - gaats	Remmen
			Lengte voor deur	Lengte tot strooiwalsen	Breedte	Hoogte					
4811	S4008/8V	8	4,15	4,65	1,45	0,85	5,00	7,70	8,10	ADR 100x2000-10G	400 x 80

Niet contractuele data die kunnen evolueren